

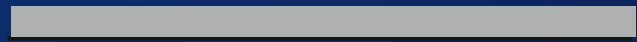

SCHLÖSSER[®]

Heiztechnik Gruppe



КАТАЛОГ - ТЕХНИЧЕСКИЕ ДАННЫЕ

ТЕРМОСТАТИЧЕСКИЕ КЛАПАНЫ

DN15 1/2 x 1/2

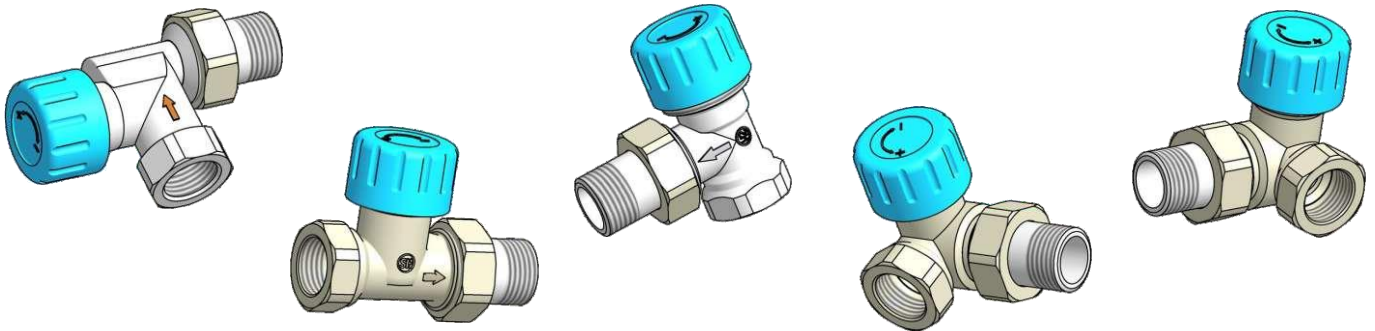

DN15 1/2 x M22 x 1,5

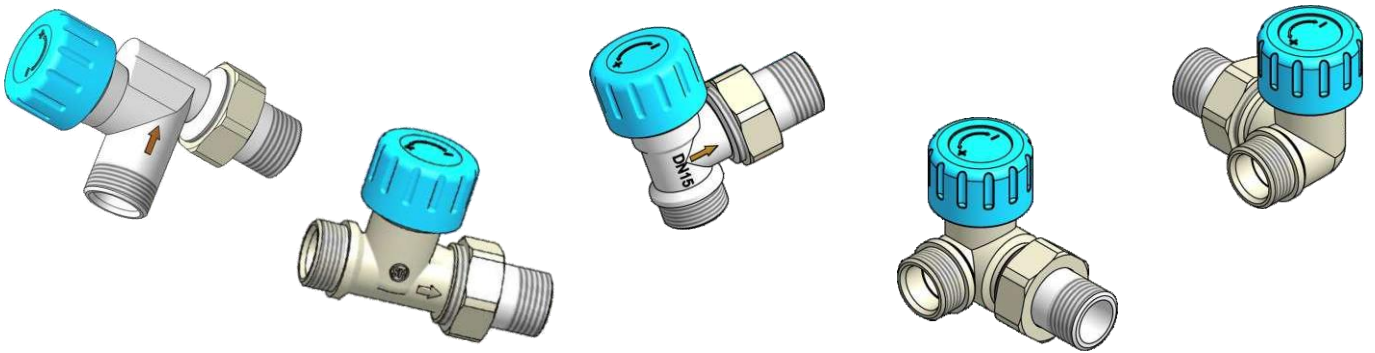

Термостатические клапаны серии 6012..предназначены для монтажа на радиаторе центрального отопления. В комплекте с термостатической головкой клапан регулирует поток теплоносителя, позволяя автоматически поддерживать температуру воздуха в каждом помещении.

Серия термостатических клапанов 6012 включает в себя:

- 601200003** угловой специальный DN15 GZ 1/2 x GW 1/2
- 601200004** форма проходная DN15 GZ 1/2 x GW 1/2
- 601200005** форма угловая DN15 GZ 1/2 x GW 1/2
- 601200006** форма осевая правая DN15 GZ 1/2 x GW 1/2
- 601200007** форма осевая левая DN15 GZ 1/2 x GW 1/2
- 601200008** угловой специальный DN15 GZ 1/2 x M22x1,5 GZ
- 601200009** форма проходная DN15 GZ 1/2 x M22x1,5 GZ
- 601200010** форма угловая DN15 GZ 1/2 x M22x1,5 GZ
- 601200011** форма осевая правая DN15 GZ 1/2 x M22x1,5 GZ
- 601200012** форма осевая левая DN15 GZ 1/2 x M22x1,5 GZ

Предназначены для всех термостатических головок фирмы Schlösser и термостатических головок с резьбовым соединением M30x1,5 других производителей.

Составляющие и способ действия термостатического клапана

Составляющие клапана со встроенной термостатической головкой

1. Рукоятка
2. Жидкостный датчик
3. Стержень предохранителя
4. Ограничивающие стержни
5. Дроссель клапана
6. Возвратная пружина клапана
7. Грибок
8. Заслонка предварительной настройки
9. Корпус клапана

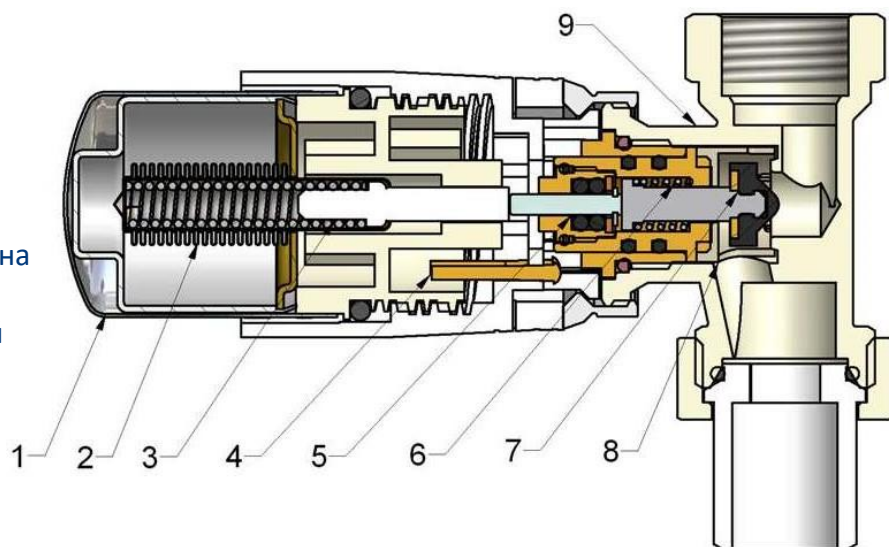

Жидкостный датчик „2” в случае повышения температуры в помещении через предохранитель «3» воздействует на специальный стержень вызывая уменьшение потока теплоносителя через радиатор, и впоследствии снижение температуры в помещении.

Обратный процесс происходит в случае снижения температуры в помещении, что вызывает увеличение потока теплоносителя через радиатор и повышение температуры в помещении. На рукоятке головки нанесена шкала, на основании которой пользователь устанавливает желаемую температуру в помещении. Отдельные позиции настройки определяют только приблизительную температуру, так как на действительную температуру, которая воздействует на датчик головки значительное влияние оказывают условия размещения термостатической головки в помещении.

Технические данные

Рабочая температура	120°C
Номинальное давление	1MPa
Теплоноситель	вода
Максимальная разница давления	0,06MPa
Пробное давление	1,5 MPa
Диапазон настройки Kv	от 0,06 до 0,61 для $\Delta T=2K$

ТЕРМОСТАТИЧЕСКИЕ КЛАПАНЫ

Предварительная настройка клапана

У термостатических клапанов возможна предварительная настройка. Для осуществления предварительной настройки необходимо снять головку с термостатического клапана с помощью плоского ключа S 13. Поворачивая регуляционное кольцо устанавливаем позицию на соответствующую цифру на шкале предварительной настройки.

Шкала предварительной настройки

Пункт отсчёта

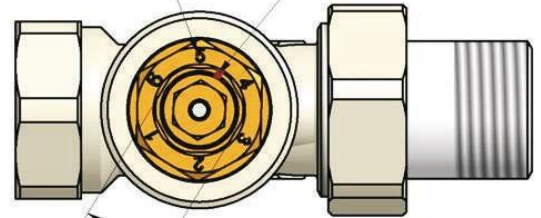

S=13 на регуляционном кольце

Габаритные размеры

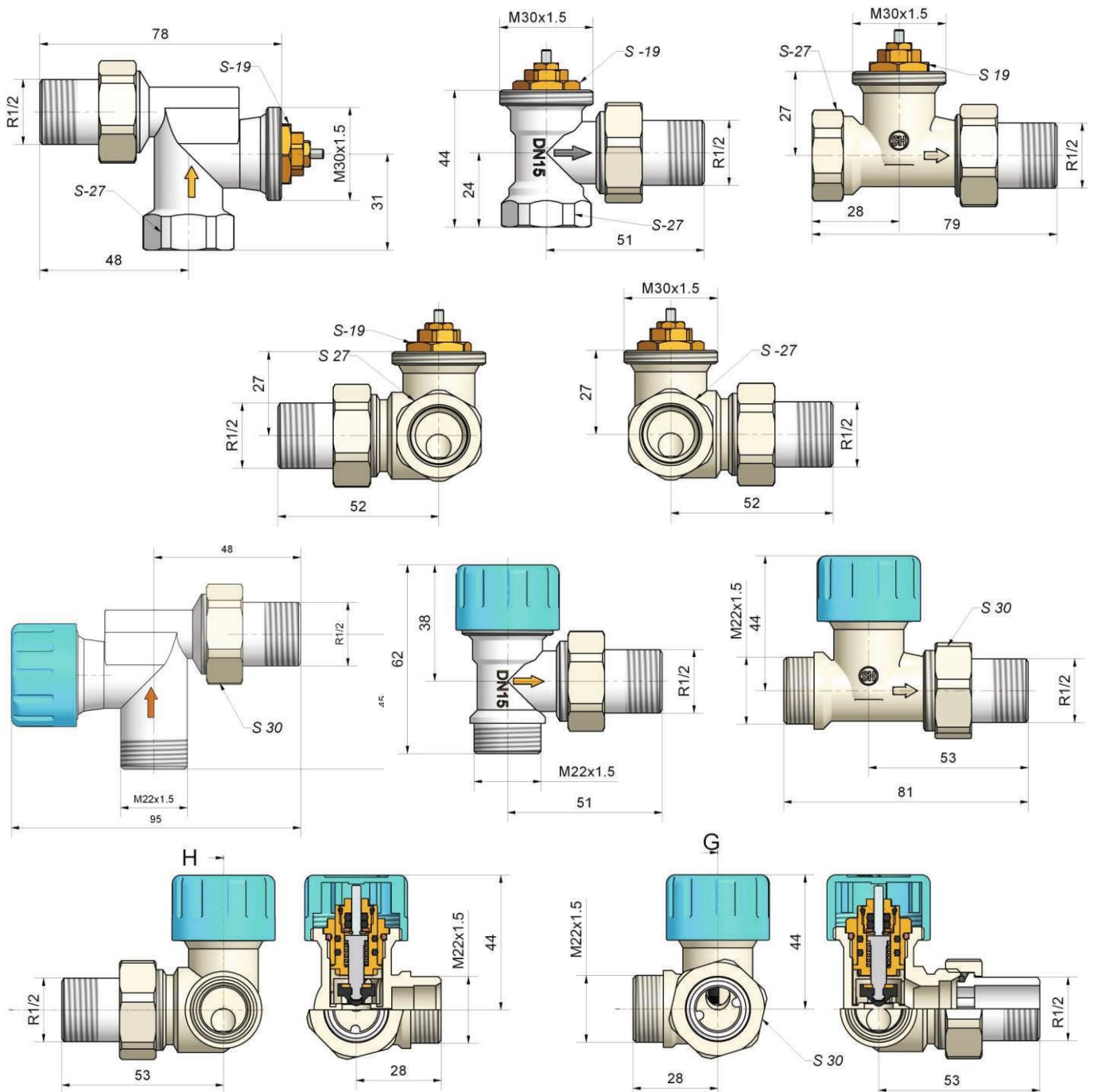

ТЕРМОСТАТИЧЕСКИЕ КЛАПАНЫ

**Диаграмма для определения настройки клапанов
601200003 - 601200012**

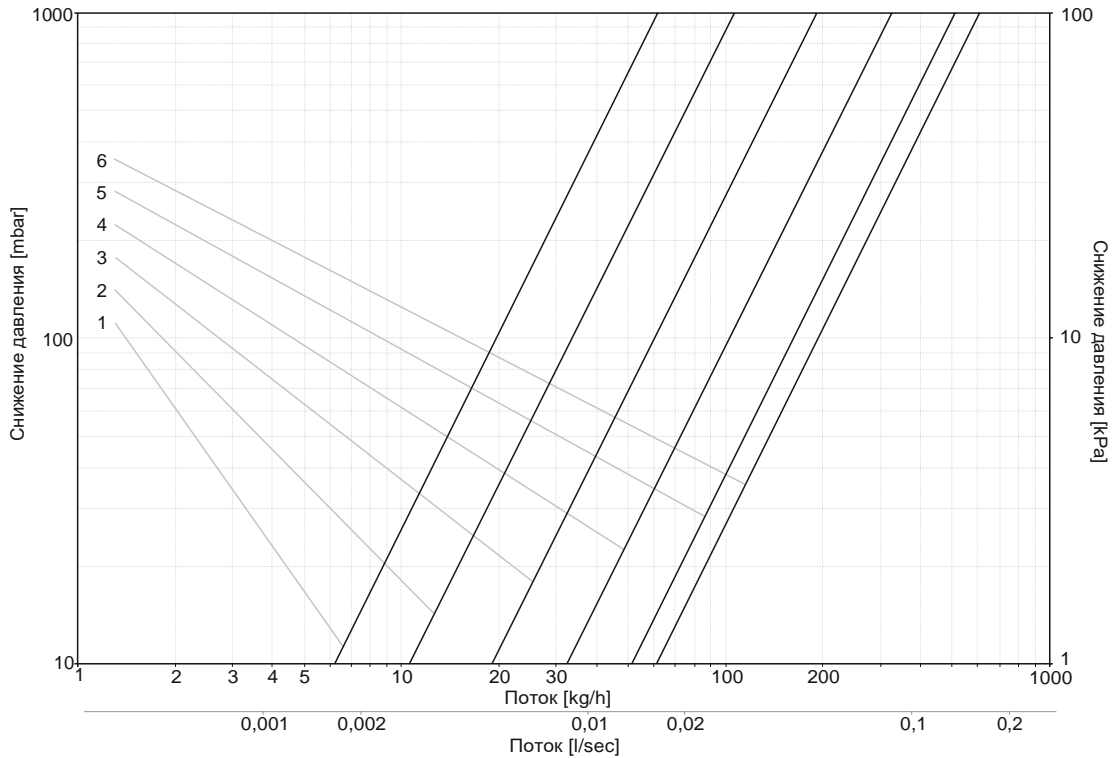

Настройка	1	2	3	4	5	6
Kv ($\Delta t=2K$)	0,06	0,10	0,19	0,32	0,51	0,61

**Диаграмма для определения настройки клапанов
601200014 - 601200019**

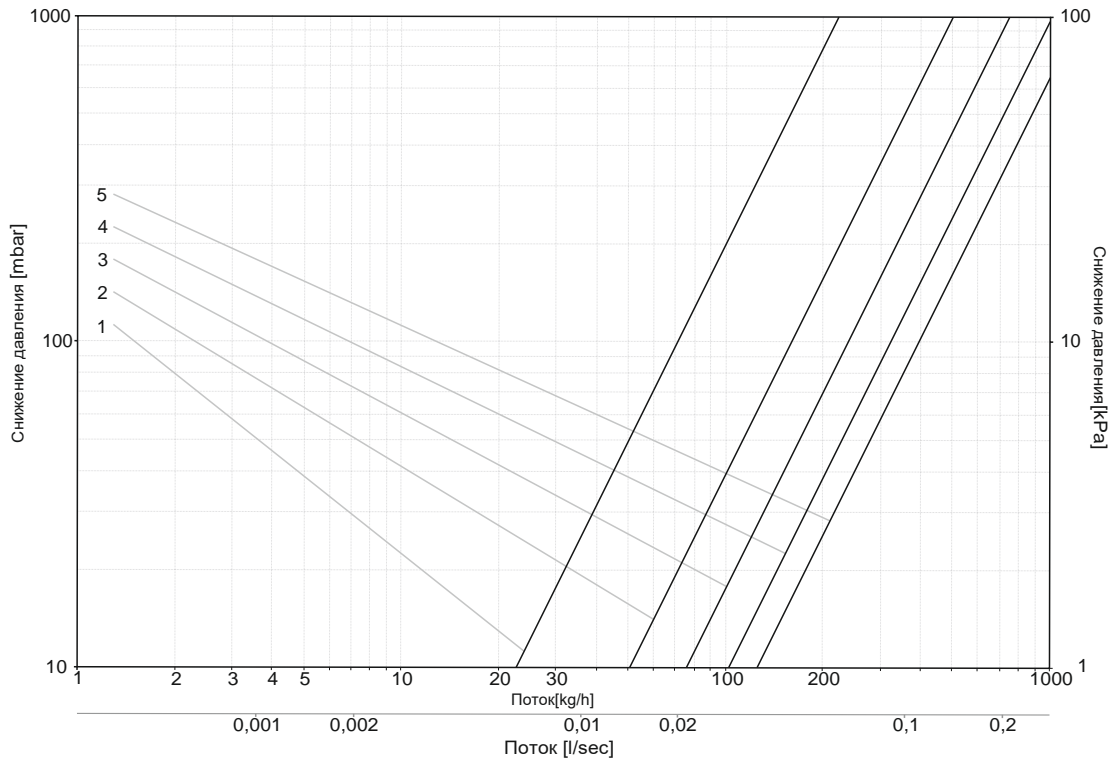

Настройка	1	2	3	4	5
Kv	0,22	0,50	0,75	1,02	1,25

от 0,18 до 1,00

